

Le Vallon

CRÉÉ LE
2024-08-21

Surface totale 274.08 m ²	Étages 4	Pièces 28	Salles de bain 3
--	--------------------	---------------------	----------------------------

▼ **Bureau 1**
Rez-de-chaussée

LARGEUR : 5.69 m • LONGUEUR : 3.78 m
SURFACE : 14.38 m² • PÉRIMÈTRE : 19.26 m

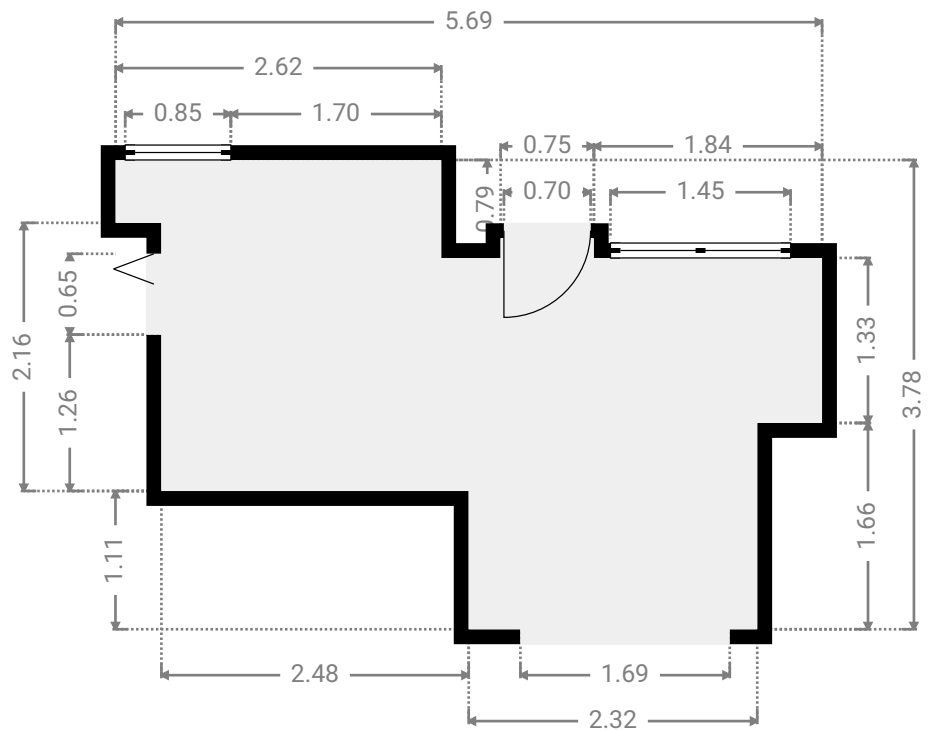
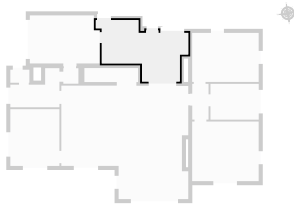

▼ **Chambre 1**
Rez-de-chaussée

LARGEUR : 4.09 m • LONGUEUR : 3.02 m
SURFACE : 12.35 m² • PÉRIMÈTRE : 14.22 m

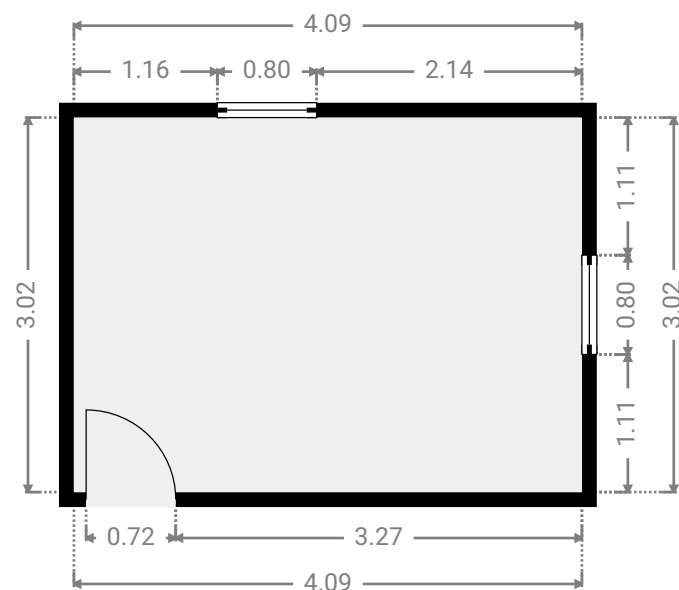
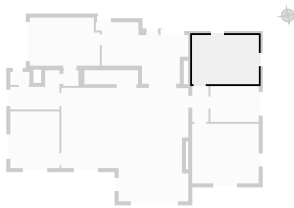

▼ Chambre 2 Rez-de-chaussée

LARGEUR : 4.09 m • LONGUEUR : 3.67 m
SURFACE : 15.01 m² • PÉRIMÈTRE : 15.52 m

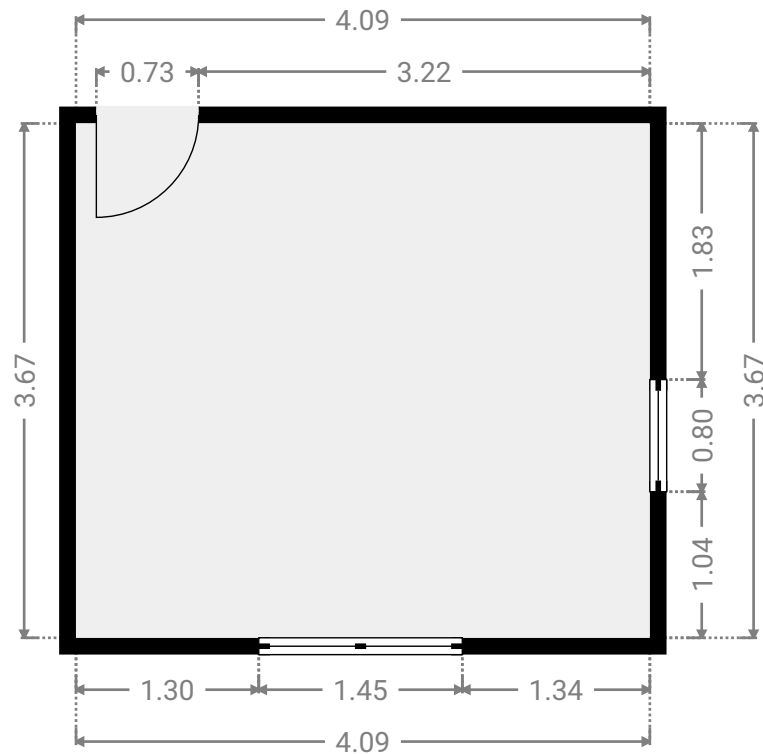
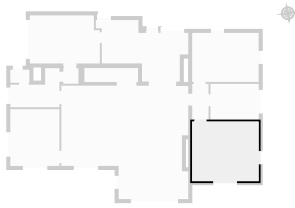

▼ Couloir Rez-de-chaussée

LARGEUR : 3.30 m • LONGUEUR : 0.86 m
SURFACE : 2.84 m² • PÉRIMÈTRE : 8.32 m

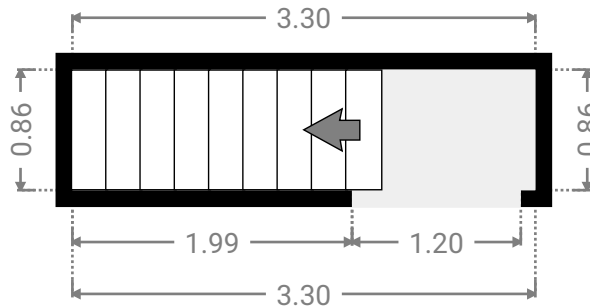
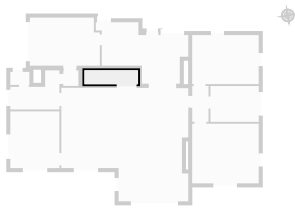

▼ Couloir Rez-de-chaussée

LARGEUR : 1.13 m • LONGUEUR : 2.20 m
SURFACE : 2.29 m² • PÉRIMÈTRE : 6.65 m

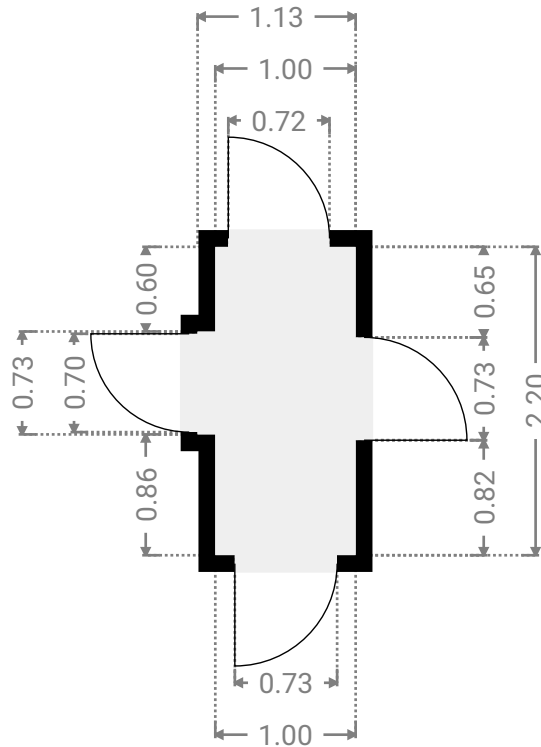
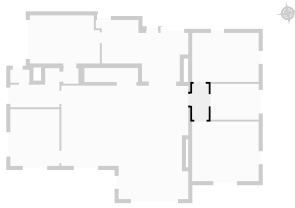

▼ Cuisine Rez-de-chaussée

LARGEUR : 3.02 m • LONGUEUR : 3.49 m
SURFACE : 10.54 m² • PÉRIMÈTRE : 13.02 m

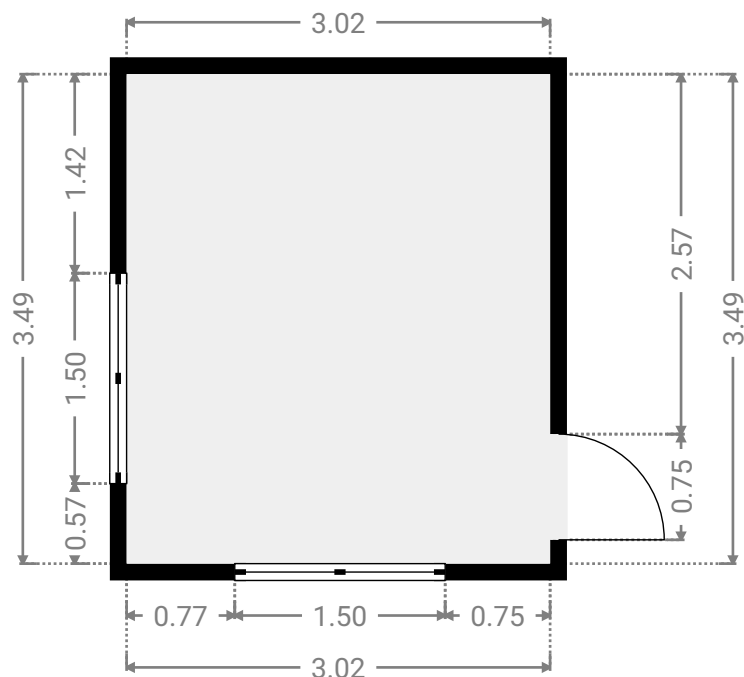
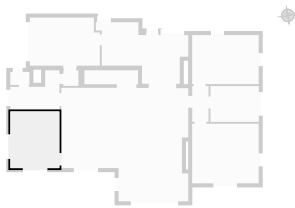

▼ Garage Rez-de-chaussée

LARGEUR : 4.31 m • LONGUEUR : 3.13 m
SURFACE : 12.55 m² • PÉRIMÈTRE : 14.88 m

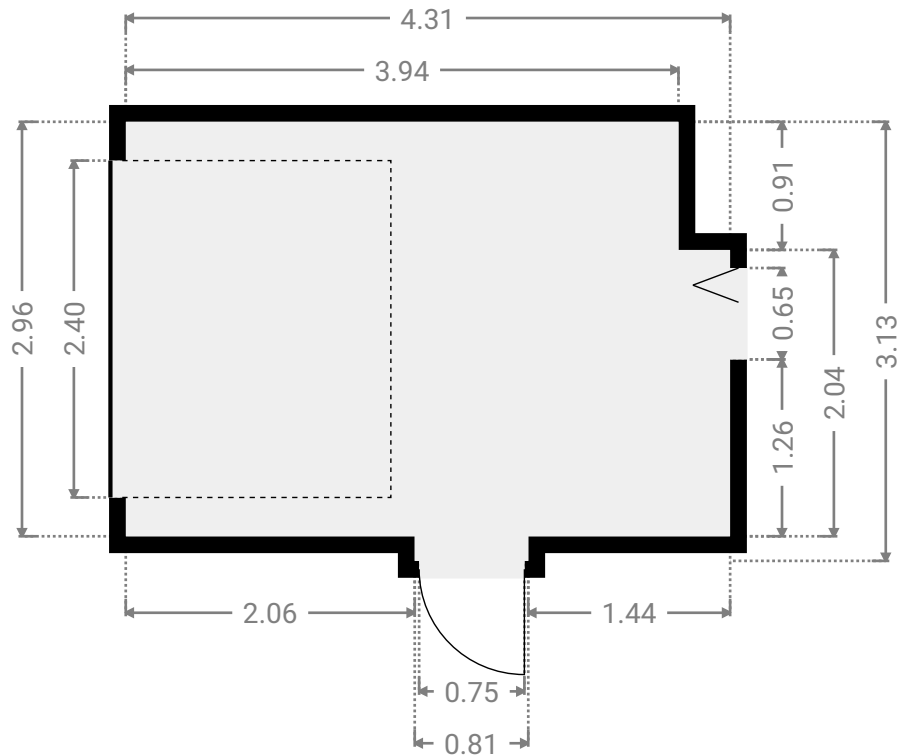
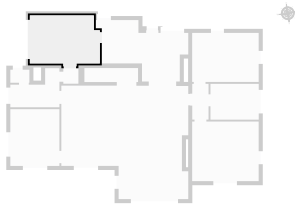

▼ Hall Rez-de-chaussée

LARGEUR : 3.02 m • LONGUEUR : 2.41 m
SURFACE : 5.09 m² • PÉRIMÈTRE : 10.86 m

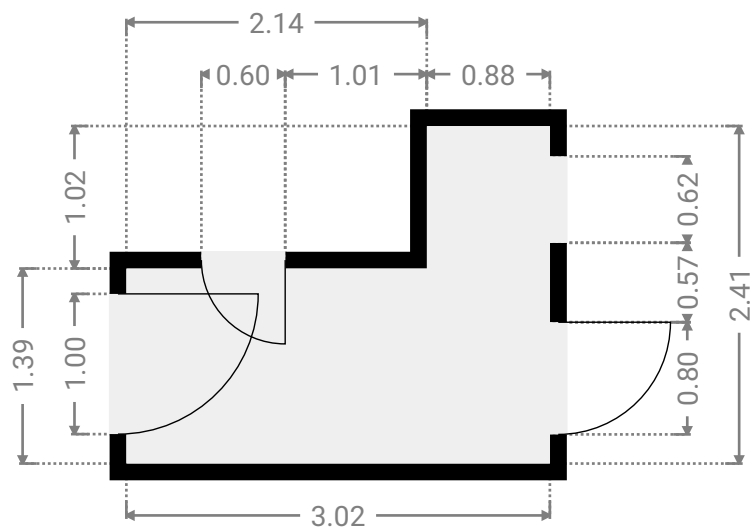
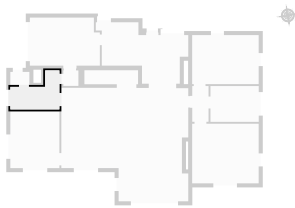

▼ **S.D.B 1**
Rez-de-chaussée

LARGEUR : 2.97 m • LONGUEUR : 2.20 m
SURFACE : 6.54 m² • PÉRIMÈTRE : 10.35 m

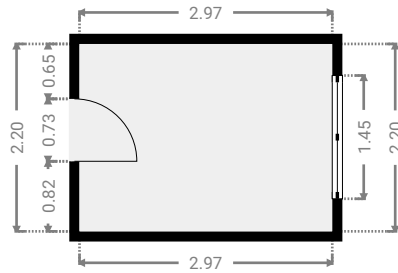
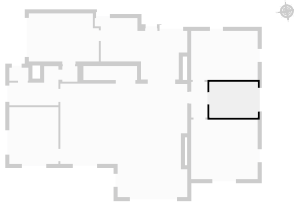

▼ **Séjour**
Rez-de-chaussée

LARGEUR : 7.81 m • LONGUEUR : 7.12 m
SURFACE : 46.83 m² • PÉRIMÈTRE : 30.87 m

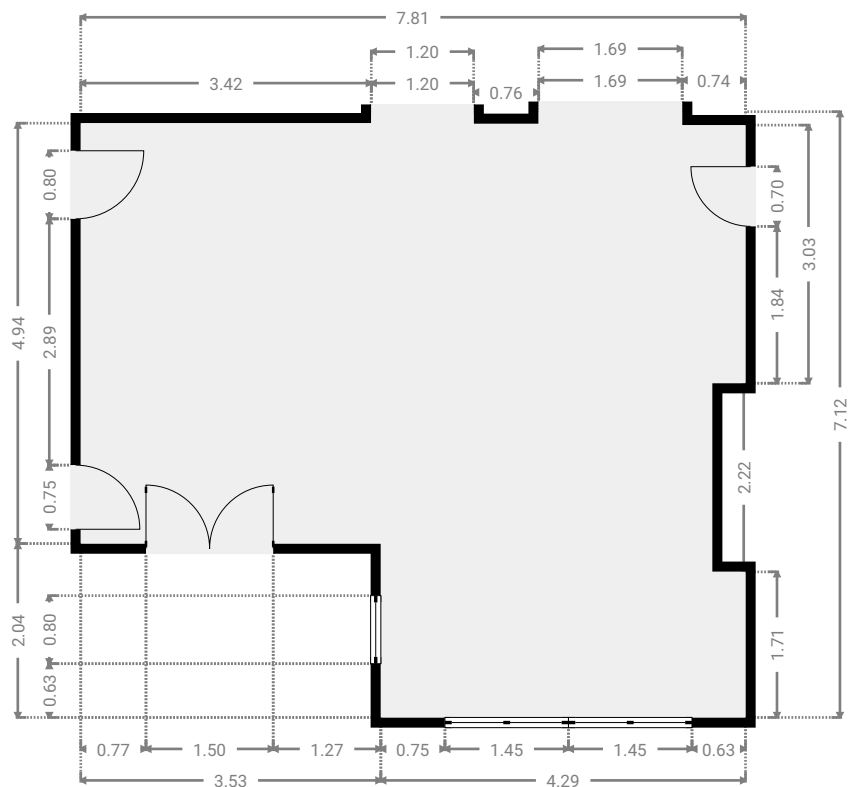
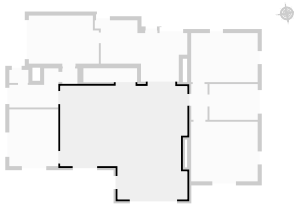

▼ W.C

Rez-de-chaussée

LARGEUR : 1.17 m • LONGUEUR : 0.80 m
SURFACE : 0.94 m² • PÉRIMÈTRE : 3.94 m

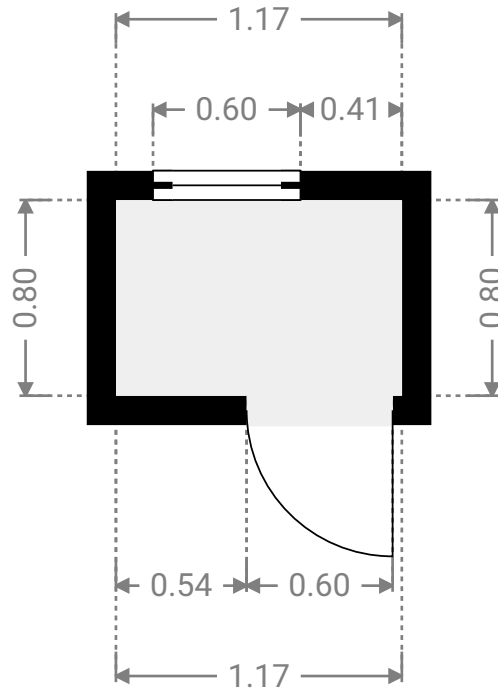
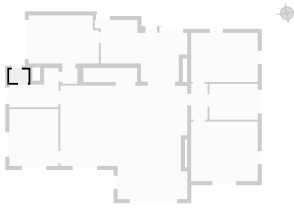

▼ 1er étage

SURFACE TOTALE : 91.23 m² • SURFACE HABITABLE : 91.23 m² • PIÈCES : 9

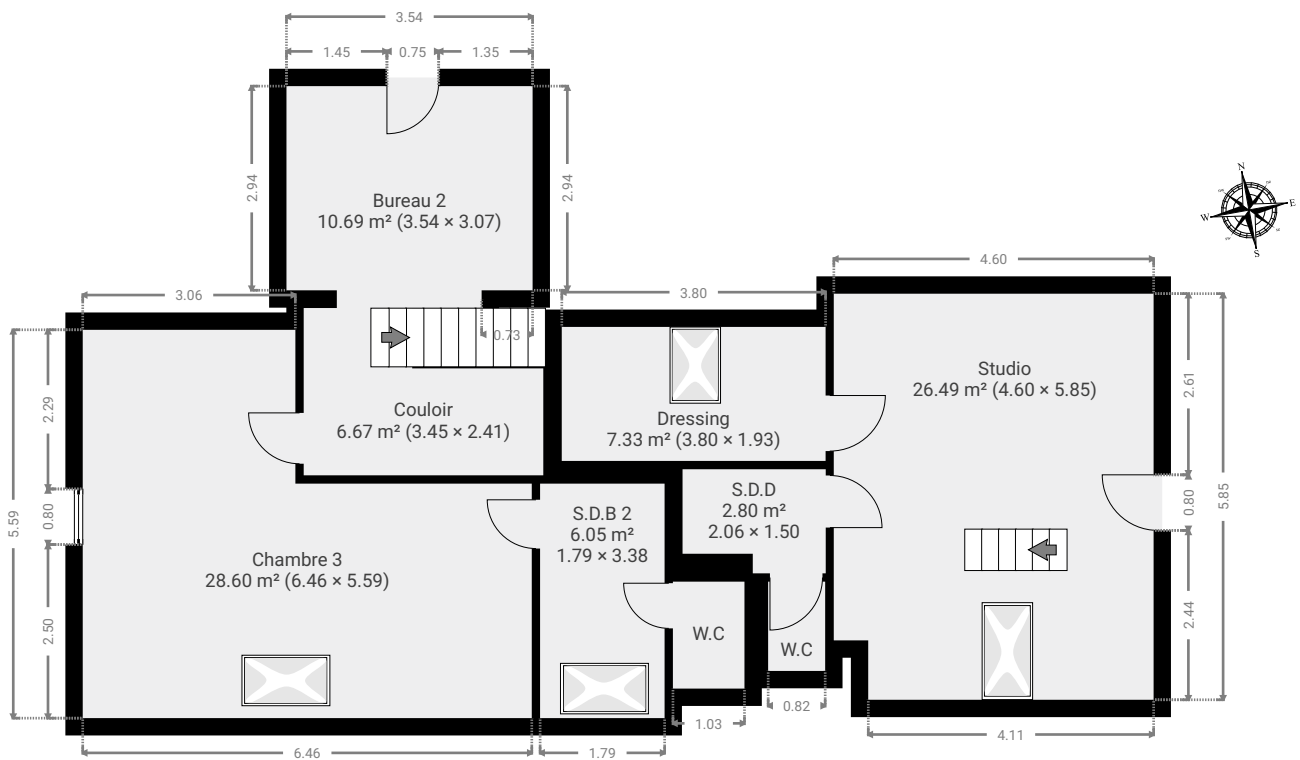

▼ Bureau 2 1er étage

LARGEUR : 3.54 m • LONGUEUR : 3.07 m
SURFACE : 10.69 m² • PÉRIMÈTRE : 13.23 m

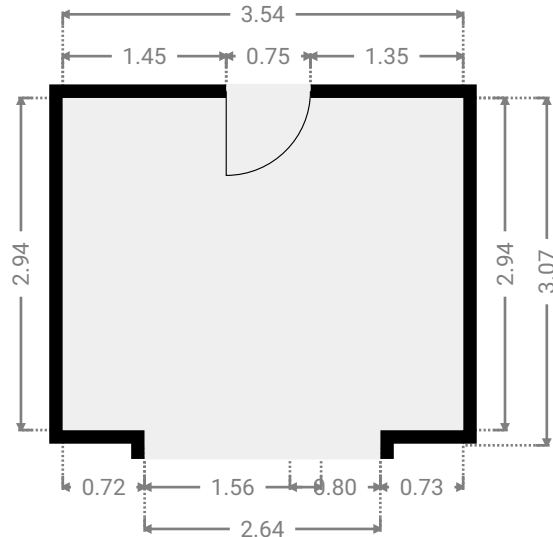
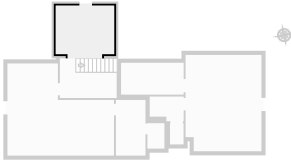

▼ Chambre 3 1er étage

LARGEUR : 6.46 m • LONGUEUR : 5.59 m
SURFACE : 28.60 m² • PÉRIMÈTRE : 24.11 m

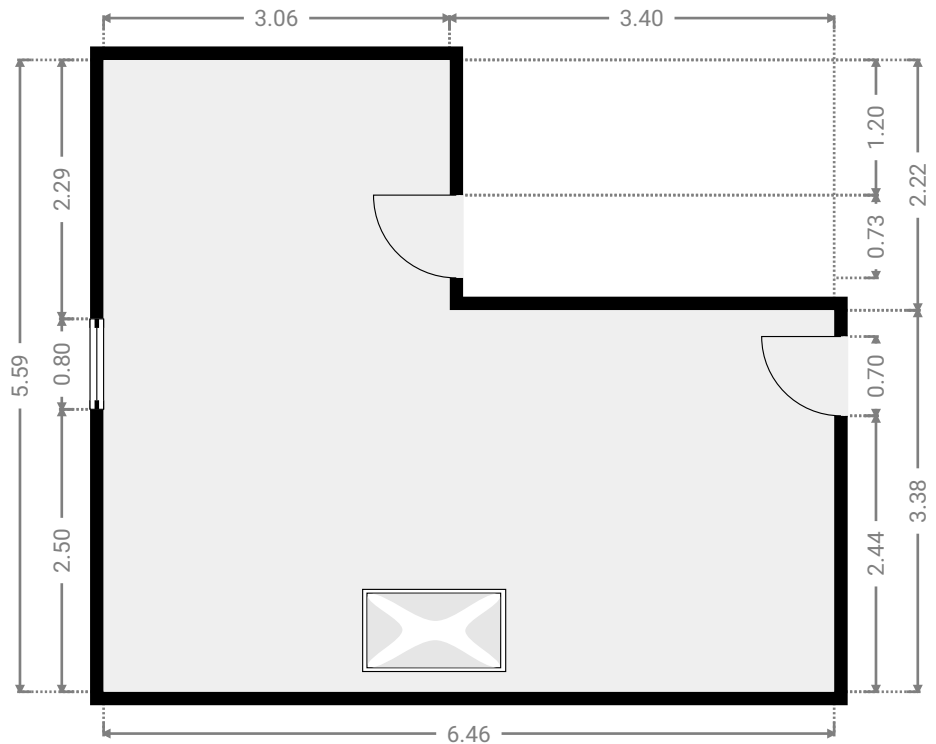
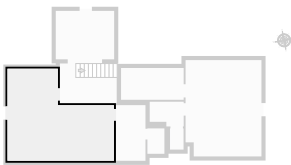

▼ Couloir 1er étage

LARGEUR : 3.45 m • LONGUEUR : 2.41 m
SURFACE : 6.67 m² • PÉRIMÈTRE : 11.72 m

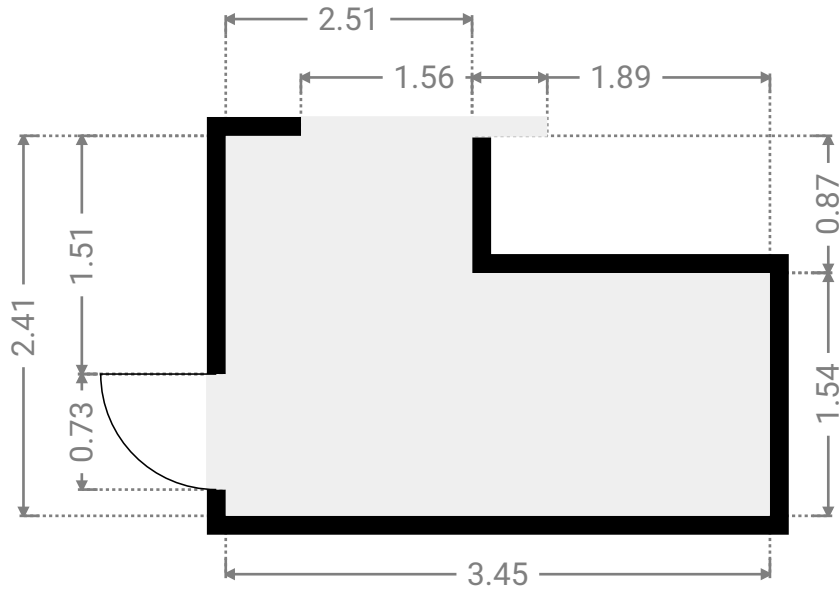
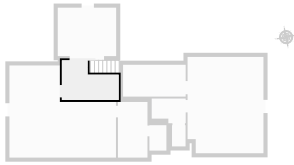

▼ Dressing 1er étage

LARGEUR : 3.80 m • LONGUEUR : 1.93 m
SURFACE : 7.33 m² • PÉRIMÈTRE : 11.45 m

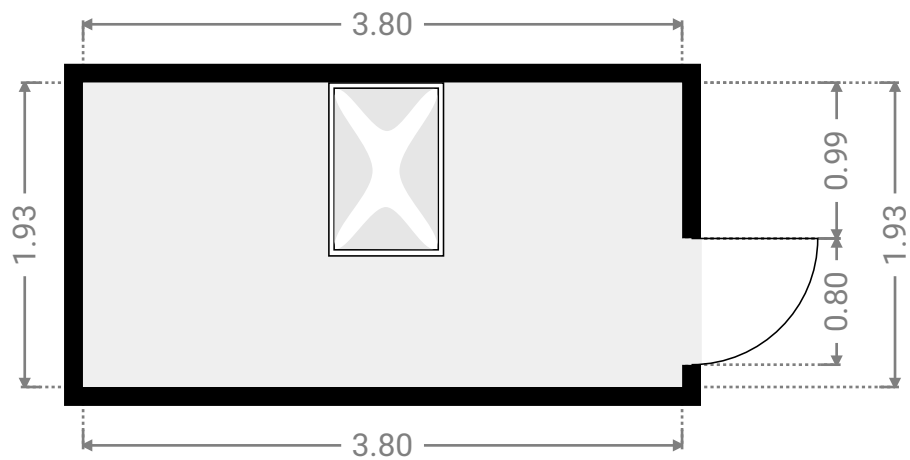
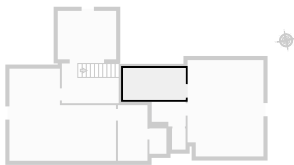

▼ S.D.B 2 1er étage

LARGEUR : 1.79 m • LONGUEUR : 3.38 m
SURFACE : 6.05 m² • PÉRIMÈTRE : 10.34 m

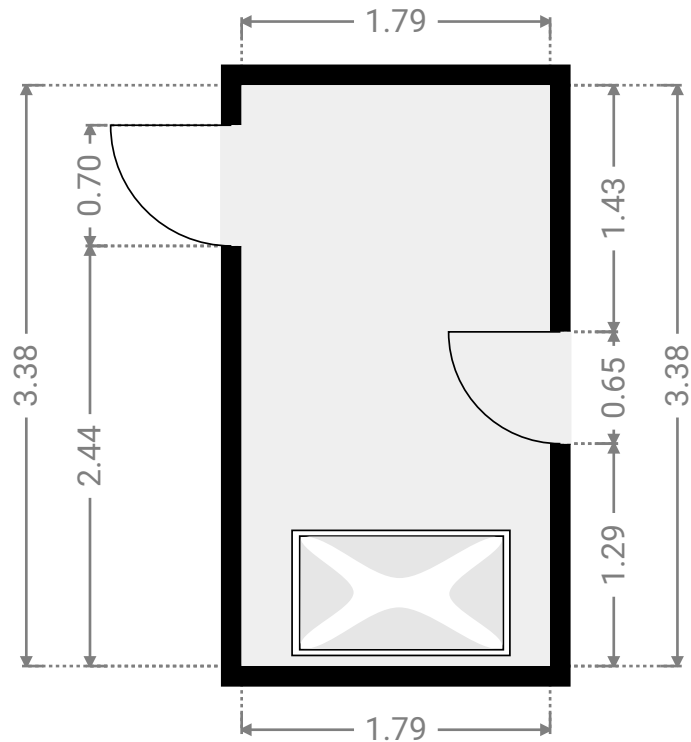
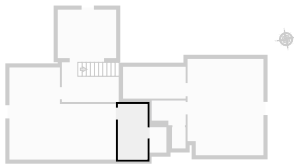

▼ S.D.D 1er étage

LARGEUR : 2.06 m • LONGUEUR : 1.50 m
SURFACE : 2.80 m² • PÉRIMÈTRE : 7.12 m

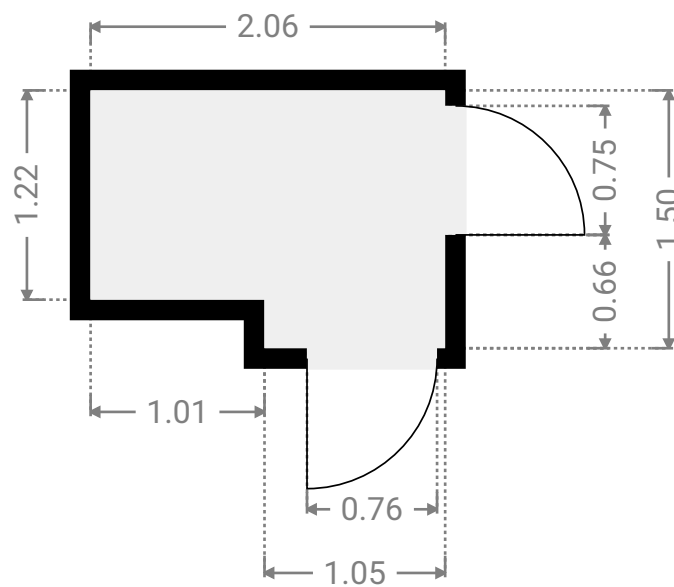
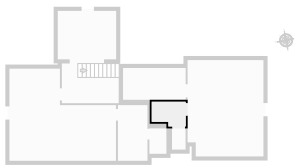

▼ Studio 1er étage

LARGEUR : 4.60 m • LONGUEUR : 5.85 m
SURFACE : 26.49 m² • PÉRIMÈTRE : 20.90 m

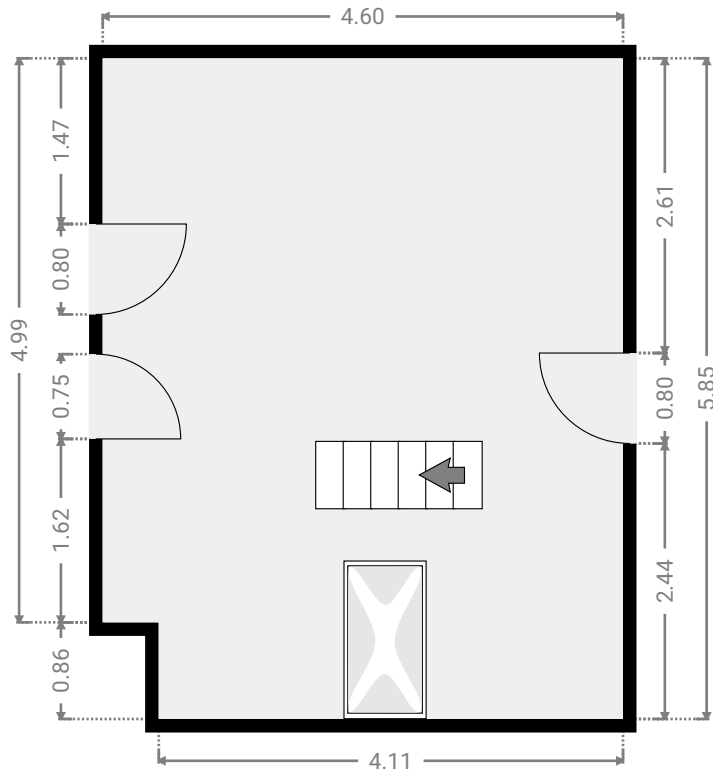
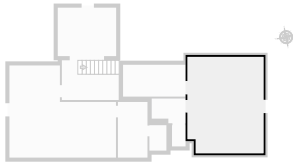

▼ W.C 1er étage

LARGEUR : 1.03 m • LONGUEUR : 1.54 m
SURFACE : 1.58 m² • PÉRIMÈTRE : 5.14 m

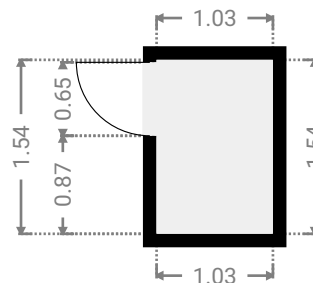
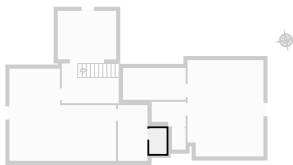

▼ **W.C**
1er étage

LARGEUR : 0.82 m • LONGUEUR : 1.29 m
SURFACE : 1.06 m² • PÉRIMÈTRE : 4.21 m

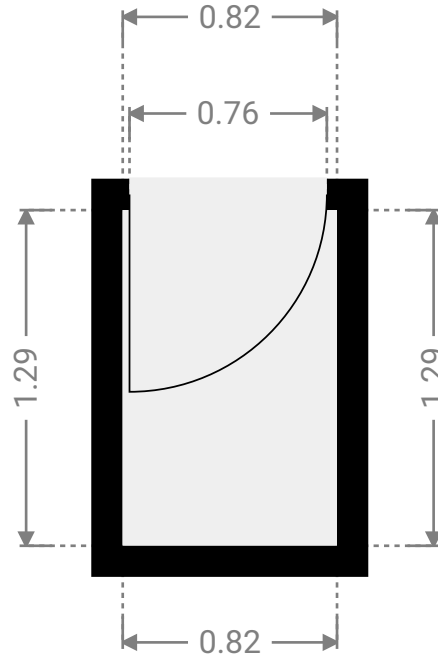
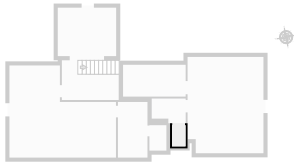

▼ 2e étage

SURFACE TOTALE : 12.60 m² • SURFACE HABITABLE : 12.60 m² • PIÈCES : 1

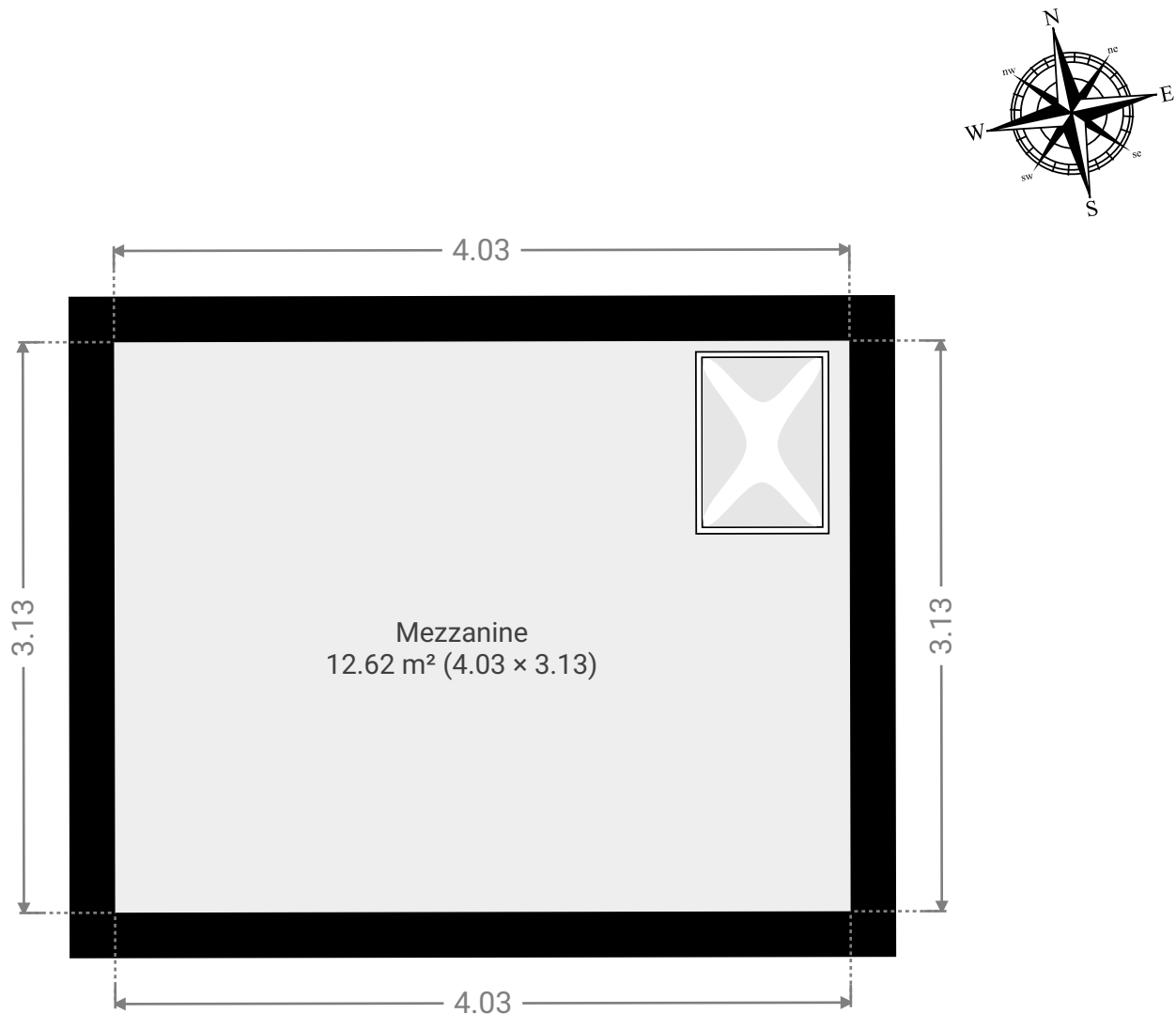

Le Vallon

SURFACE TOTALE : 274.08 m² • SURFACE HABITABLE : 261.53 m² • ÉTAGES : 4 • PIÈCES : 28



▼ Mezzanine 2e étage

LARGEUR : 4.03 m • LONGUEUR : 3.13 m
SURFACE : 12.62 m² • PÉRIMÈTRE : 14.32 m

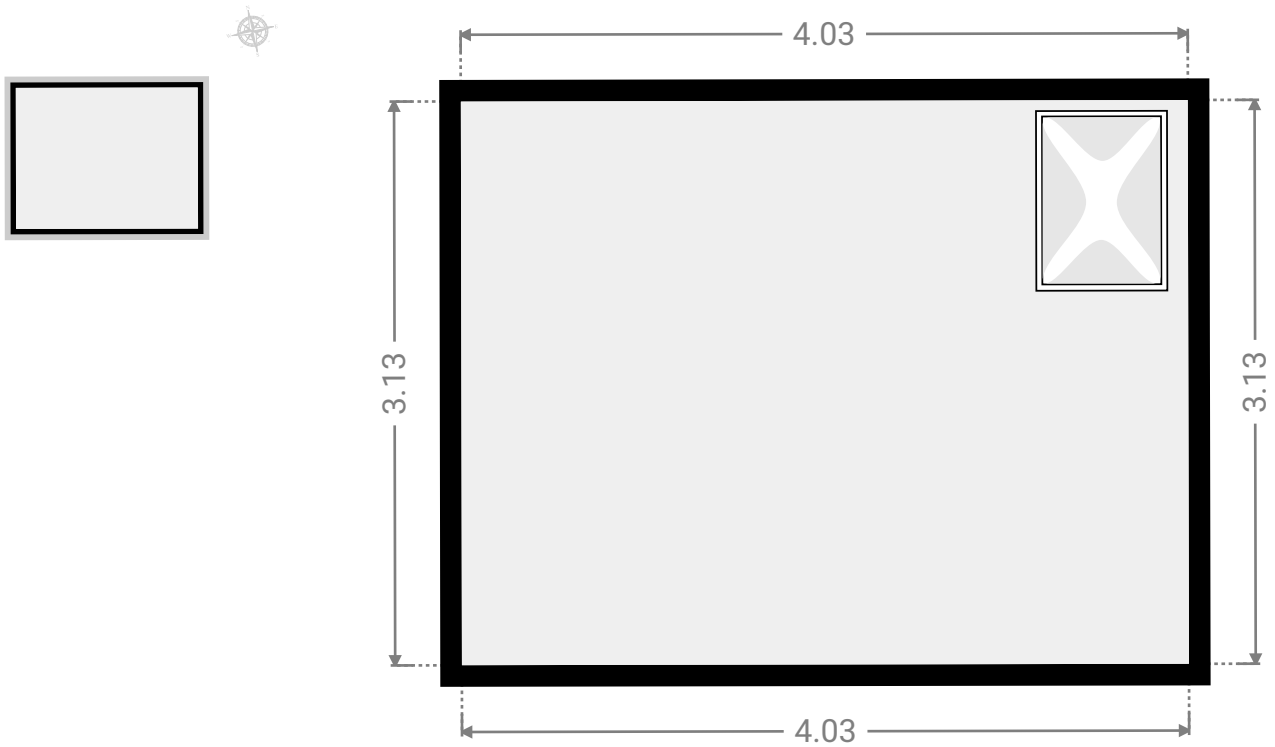

▼ Sous-sol

SURFACE TOTALE : 39.99 m² • SURFACE HABITABLE : 39.99 m² • PIÈCES : 6

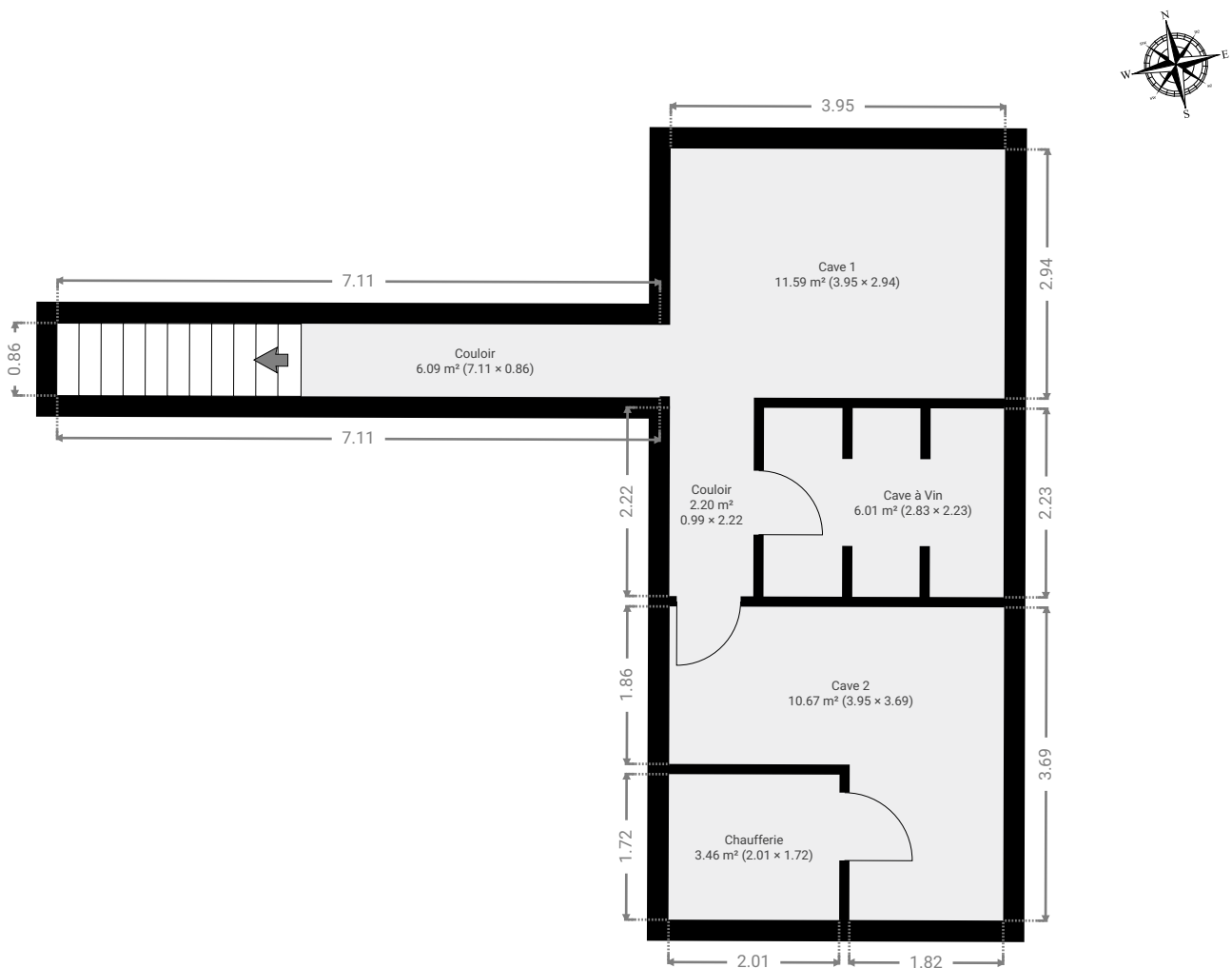

▼ Cave 1 Sous-sol

LARGEUR : 3.95 m • LONGUEUR : 2.94 m
SURFACE : 11.59 m² • PÉRIMÈTRE : 13.77 m

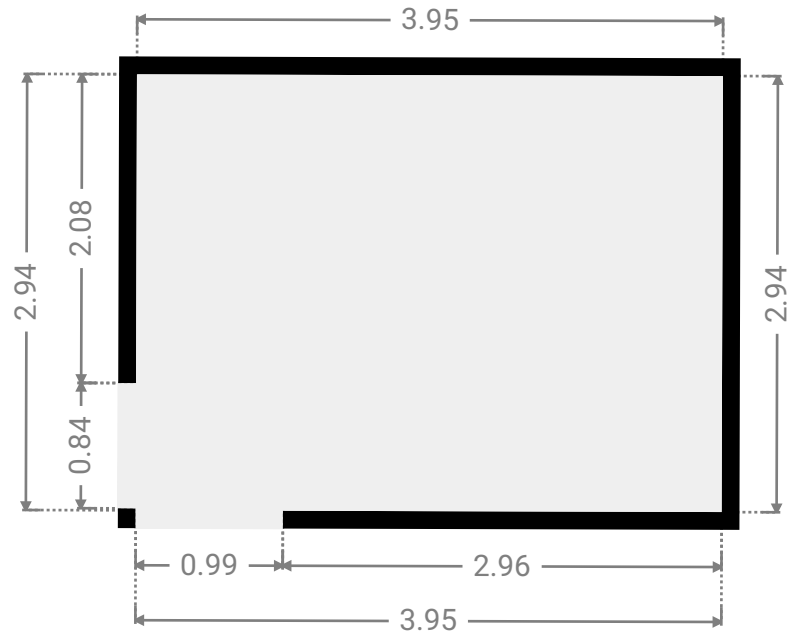
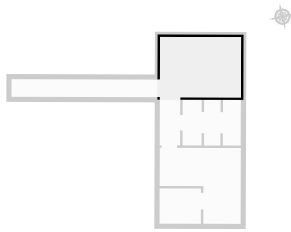

▼ Cave 2 Sous-sol

LARGEUR : 3.95 m • LONGUEUR : 3.69 m
SURFACE : 10.67 m² • PÉRIMÈTRE : 15.28 m

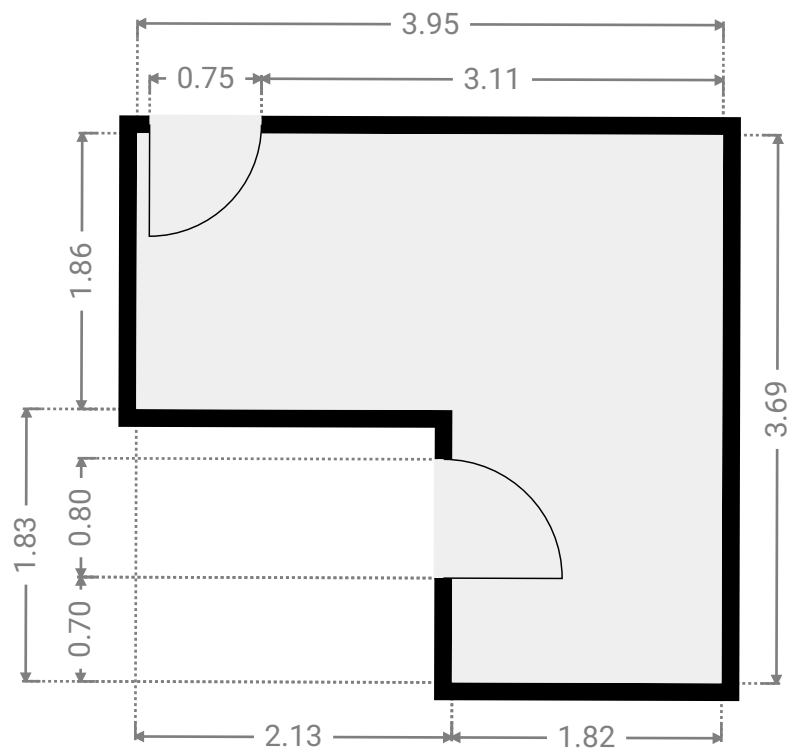
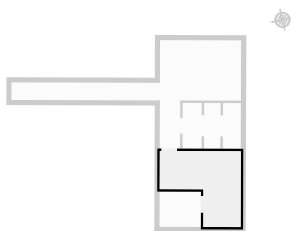

▼ Cave à Vin Sous-sol

LARGEUR : 2.83 m • LONGUEUR : 2.23 m
SURFACE : 6.01 m² • PÉRIMÈTRE : 14.92 m

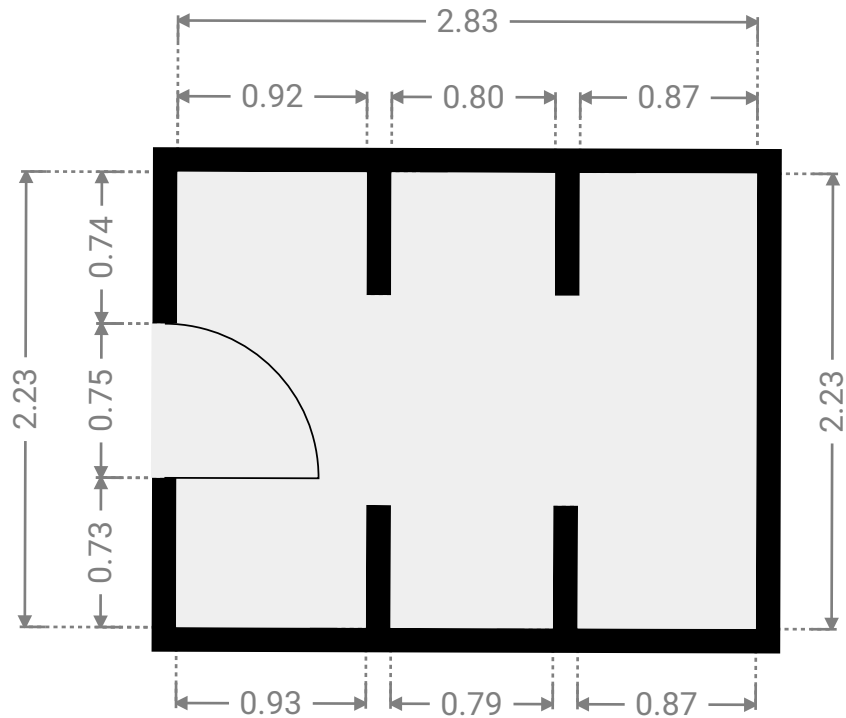
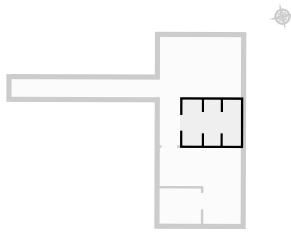

▼ Chaufferie Sous-sol

LARGEUR : 2.01 m • LONGUEUR : 1.72 m
SURFACE : 3.46 m² • PÉRIMÈTRE : 7.46 m

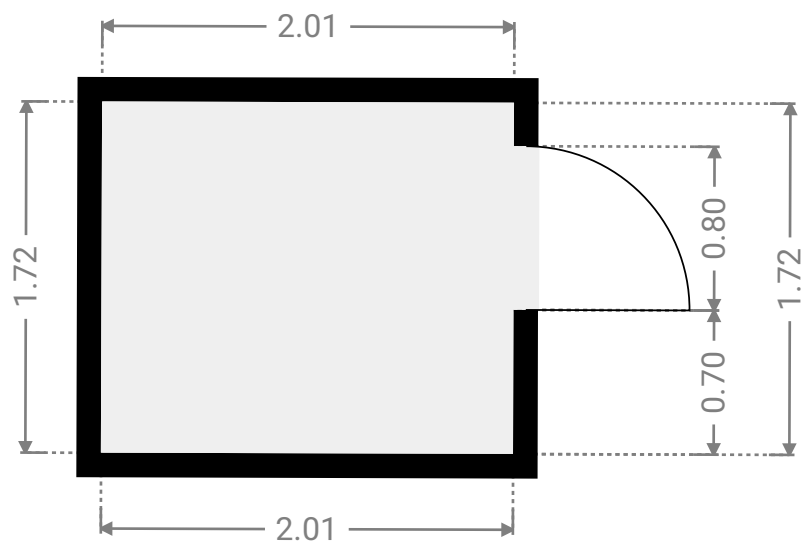
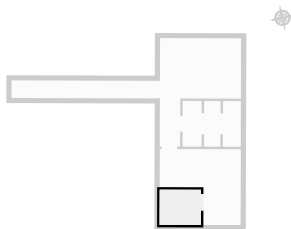

▼ Couloir Sous-sol

LARGEUR : 7.11 m • LONGUEUR : 0.86 m
SURFACE : 6.09 m² • PÉRIMÈTRE : 15.93 m

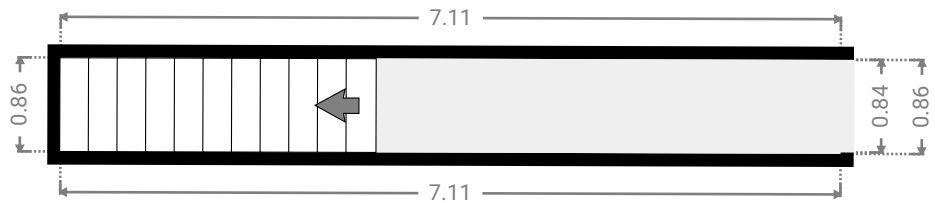
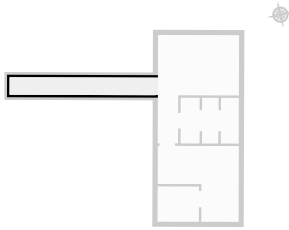

▼ Couloir Sous-sol

LARGEUR : 0.99 m • LONGUEUR : 2.22 m
SURFACE : 2.20 m² • PÉRIMÈTRE : 6.43 m

